



PART OF  
**marel**

# DIVIDER 660+

## 様々なカット製品を提案出来る柔軟性 プレミアムな衛生デザイン

最大幅320mmの大容量投入チャンバーを有するDIVIDER660+は、幅広い種類のカット製品に適したスライサーです。待機時間が少なく、省エネかつパワフルな駆動、正確かつ高効率な処理能力で、お客様のニーズに柔軟に対応します。カッティングだけでなく、衛生管理の観点からも、絶対的なプレミアムレベルの品質を提供します。



SAS system

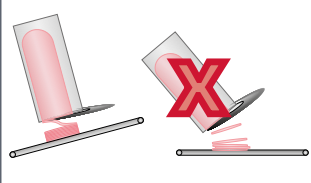

傾斜シャフトを用いたSASプロセスと、革新的なTREIFのブレード技術を組合せて、完璧な見栄えを実現します。難しいとされる鶏肉のような製品においてもその実力を発揮します。



DIVIDER 660+を使えば、最大100mmの高さのスタッキングが可能です。



他にも、DIVIDER 660+は、写真のようにチーズを交互に積み重ねた製品を作ることが出来ます。



DIVIDER 660+の投入長さは最大850mmです。最大で4本までの製品を同時にスライスすることが出来ます。



明瞭で使いやすいインターフェース: 10インチのディスプレイで操作が出来ます。ナビゲーションも分かりやすい作りになっています。



特許であるバキュームグリッパー(オプション)が、ボイルソーセージ等の柔らかい製品をしっかりと保持し、安定した生産を実現します。



連続スライスにおける特殊な技術を称えられ、TREIFは、ラインラント・プファルツ州からSUCCESSイノベーションアワード2013を受賞しました。



DIVIDER 660+ は、スライスした製品を正確にベルト上に並べます。



開放的なデザインにより、機械の清掃がとても簡単に出来ます。

## DIVIDER660+ テクニカルデータ:

製品スライス厚さ	0.5-25 mm
カット速度	最大 2,640 カット/分
最大製品長さ	850 mm / 1,000 mm(オプション)
原料投入部サイズ 幅 x 高さ	320 x 130 mm または、280 x 160 mm
機械寸法	
機械長/機械幅 (排出コンベアを含む)	2,522 mm / 981 mm
機械高さ	搬送時: 1,900 mm 据付時: 2,200 mm
電源	4.8 kW
機械重量	約 620 kg
アクセサリ	応相談

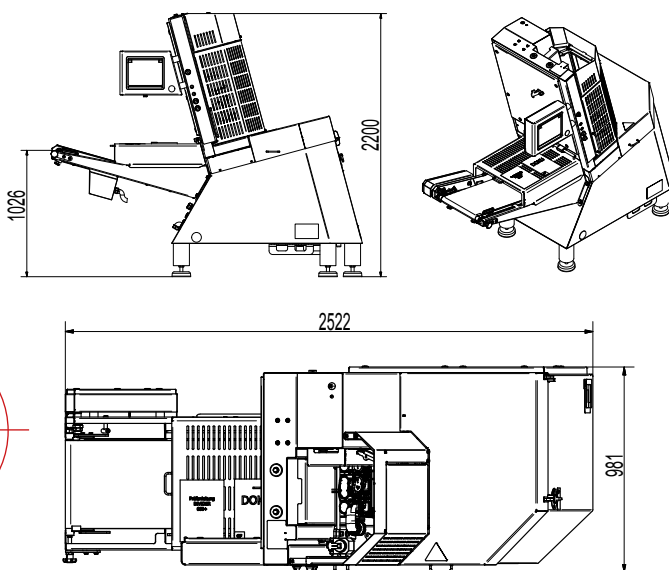

## DIVIDER660+ 主な導入メリット:

- 高品質なスライス  
様々な製品種を1台でこなす
- 高品質な衛生デザイン
- SAS(Slicing and Stacking/Shingling simultaneously)  
システムによる完璧な見栄えを実現
- 改善を重ねたTREIFマシンの性能:  
よりパワフルな駆動、高い供給能力、待機時間の短縮、  
より安全性を高めたプロセス、顧客ニーズへの柔軟性
- 特殊対応: 最大 220 mm までチャンバーサイズを拡張
- 多彩な拡張モジュール: オプションの延長コンベアや  
スマートフィーダーを用いて、後工程の包装機と接続

## Line solutions-(オプション) 主な導入メリット:

- 事業成長に合わせた幅広い拡張モジュール
- 既存包装機への容易な接続
- ウェイトチェッカーでNGが出た際、自動で設定調整
- 容易な清掃

モデル	ライン構成
DIVIDER 660+	延長ベルト
DIVIDER 660+ (L)	機械+4軸・3軸ベルト
DIVIDER 660+ (L)	機械+ ウェイトチェッカー付き仕分けベルト
DIVIDER 660+ (L)	機械+ ウェイトチェッカー・フリップフロップベルト
DIVIDER 660+ (L)	機械+ ウェイトチェッカー・スマートフィーダーベルト

### ウェイトチェッカー付き仕分けベルト



計量・仕分け

### フリップフロップベルト+ウェイトチェッカー



計量・仕分け・包装機までの搬送&手動供給

### スマートフィーダーベルト+ウェイトチェッカー



計量・仕分け・包装機までの搬送&自動供給



NASCO Corporation

NASCO株式会社

〒271-0092 千葉県松戸市松戸2302-9 TEL:047-366-0123

www.nasco-jp.com sales@nasco-jp.com



当社ホームページへは  
こちらから

2022年1月 初回発行